

GUIDE D'UTILISATION

**DECLARATION « CE » DE CONFORMITE
« EC » DECLARATION OF CONFORMITY
Directive R&TTE 1999/5/CE**

NUM'AXES

déclare que / declares that

les colliers d'éducation / the training collars

EASY DOG SOFT / EASY DOG PULSE

satisfont à toutes les dispositions de la Directive N° 1999/5/CE du 07/04/99 du Conseil Européen
comply to all dispositions of the European Council Directives below N° 1999/5/CE

et sont conformes aux normes suivantes / and comply with standards below:

ETSI EN 300 220



NUM'AXES

745 rue de la Bergeresse - Z.A.C. des Aulnaies - BP 30157

45161 OLIVET CEDEX - FRANCE

Tél. + 33 (0)2 38 63 64 40 / Fax + 33 (0)2 38 63 31 00

AVERTISSEMENT

Tout porteur d'appareil individuel d'assistance cardiaque (stimulateur cardiaque, pacemaker ou défibrillateur) est invité à prendre les précautions d'usage dans l'utilisation des produits EASY DOG SOFT et EASY DOG PULSE.

Ces appareils émettent des champs magnétiques statiques (aimant situé dans la télécommande) ainsi que des ondes électromagnétiques hautes fréquences (fréquence = 869 Mhz, puissance maximum d'émission = 25 mW).

Ces appareils répondent à la norme européenne ETSI EN 300 220.

Nous vous remercions d'avoir choisi un appareil de la gamme NUM'AXES.

Avant d'utiliser l'ensemble EASY DOG SOFT ou EASY DOG PULSE, lisez attentivement les explications de ce guide que vous conserverez pour toute référence ultérieure.

Avant la mise en place du collier EASY DOG, il est recommandé de faire examiner votre chien par un vétérinaire afin de vérifier qu'il n'y a pas de contre-indications.

Vérifiez régulièrement le cou de votre chien car les frottements répétés des électrodes sur la peau peuvent parfois provoquer des irritations. Dans ce cas, retirez-lui le collier jusqu'à leur disparition complète.

N'hésitez pas à faire appel aux conseils d'un dresseur professionnel pour un dressage adapté à votre chien.

Composition et présentation de l'ensemble EASY DOG SOFT	2
Composition et présentation de l'ensemble EASY DOG PULSE	3
Première mise en service	3
Utilisation de la télécommande EASY DOG SOFT	5
Utilisation de la télécommande EASY DOG PULSE	6
Usure/remplacement de la pile de la télécommande EASY DOG SOFT ou EASY DOG PULSE	7
Usure/remplacement de la pile du collier EASY DOG	7
Changement des électrodes du collier EASY DOG PULSE	8
Vérification du bon fonctionnement de votre ensemble EASY DOG SOFT	8
Vérification du bon fonctionnement de votre ensemble EASY DOG PULSE	8
Pour obtenir les meilleures performances	8
Ajustement du collier	9
L'initiation au collier d'éducation	9
Précautions d'emploi	9
Entretien	9
En cas de dysfonctionnement	10
Caractéristiques techniques	11
Garantie	11
Conditions de garantie	11
Accessoires	11
Collecte et recyclage de votre appareil en fin de vie	12

• **Composition et présentation de l'ensemble EASY DOG SOFT**

▪ **Composition**

- un collier EASY DOG équipé d'électrodes courtes en plastique et d'une sangle
- une pile lithium 3 Volts CR2 pour le collier
- une télécommande EASY DOG SOFT équipée d'une pile lithium 3 Volts CR2032
- une dragonne
- ce guide d'utilisation

▪ **Présentation**

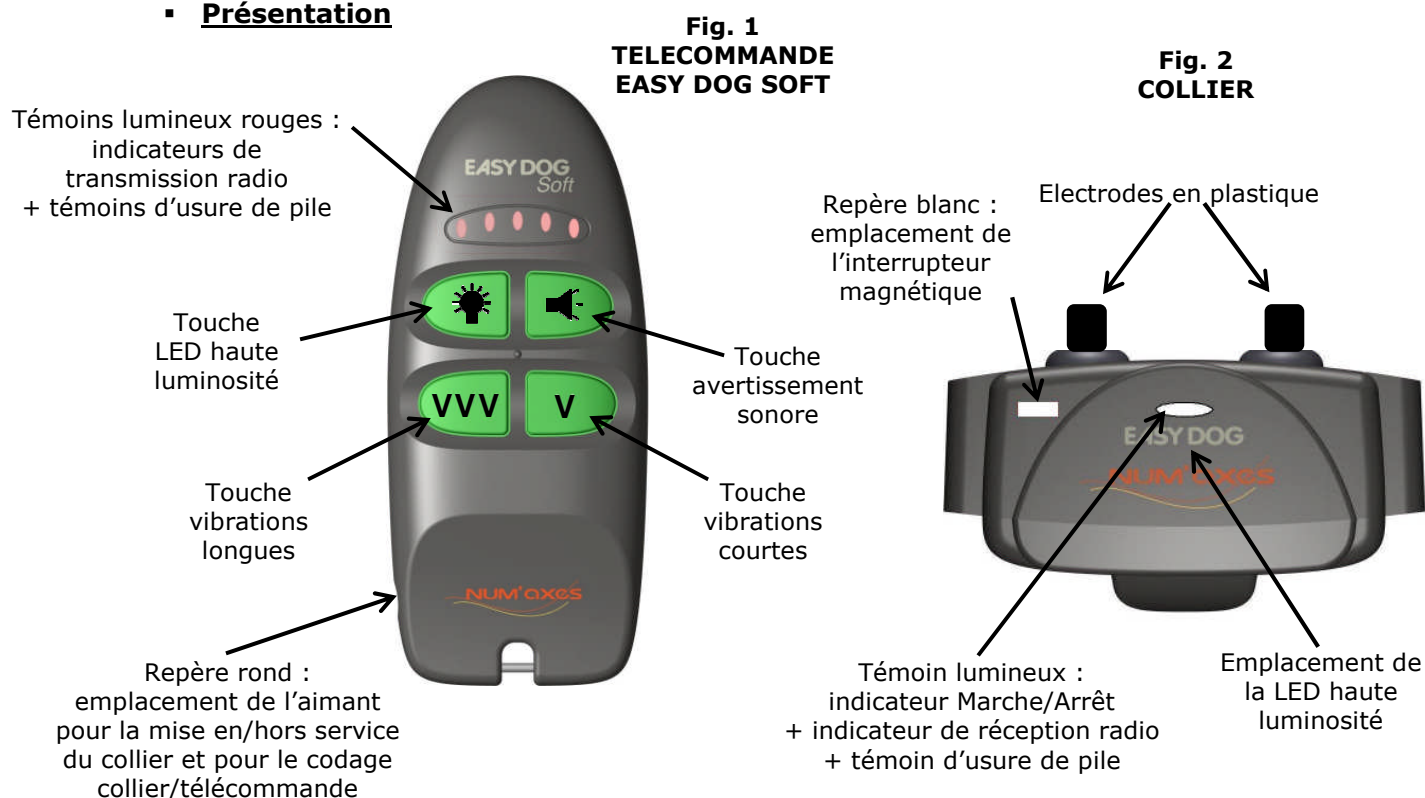

• Composition et présentation de l'ensemble EASY DOG PULSE

▪ Composition

- un collier EASY DOG équipé d'électrodes courtes et d'une sangle
- une pile lithium 3 Volts CR2 pour le collier
- une télécommande EASY DOG PULSE équipée d'une pile lithium 3 Volts CR2032
- un jeu d'électrodes longues
- une lampe néon de test
- une dragonne
- ce guide d'utilisation

▪ Présentation

Fig. 3
TELECOMMANDE
EASY DOG PULSE

Témoins lumineux rouges :
indicateurs de
transmission radio
+ indicateurs de niveau
de sanction
+ témoins d'usure de pile

Touche
LED haute
luminosité

Touche
vibrations
longues

Repère rond :
emplacement de l'aimant
pour la mise en/hors service
du collier et pour le codage
collier/télécommande

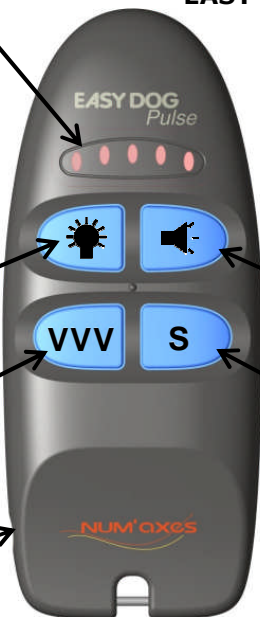

Touche
avertissement
sonore

Touche
stimulations

Fig. 4
COLLIER

Repère blanc :
emplacement de
l'interrupteur
magnétique

Electrodes
(courtes ou longues)

Témoin lumineux :
indicateur Marche/Arrêt
+ indicateur de réception radio
+ témoin d'usure de pile

Emplacement de la
LED haute luminosité



• Première mise en service

▪ Mise en place de la pile dans le collier EASY DOG

- Dévissez les 4 vis du couvercle du collier EASY DOG à l'aide d'un tournevis.
- Insérez la pile 3 V Lithium CR2 **en respectant la polarité indiquée dans le logement de la pile** (cf. Fig. 5).
- Un bip sonore (son grave) est émis, indiquant une mise en place correcte de la pile.
Si vous n'entendez aucun bip sonore après avoir inséré la pile, ôtez-la immédiatement de son logement. Vérifiez sa polarité avant une nouvelle insertion.
- Avant de replacer le couvercle, contrôlez la présence du joint d'étanchéité dans sa rainure.
- Repositionnez le couvercle.
- Revissez modérément les 4 vis.

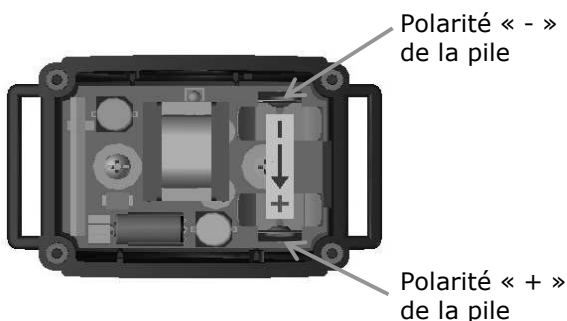
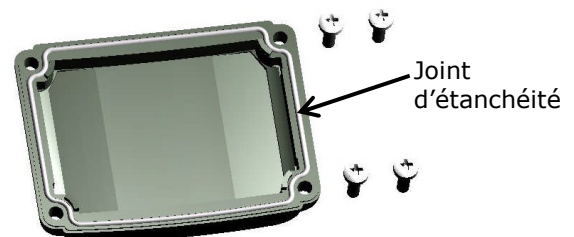

Fig. 5



▪ Mettre en/hors service la télécommande EASY DOG SOFT ou EASY DOG PULSE

La pile est déjà présente dans la télécommande lorsque vous achetez le produit.

- **Mise en service** : aucune manipulation n'est nécessaire pour faire fonctionner votre télécommande. Celle-ci est en service, prête à fonctionner, dès que la pile est en place.
- **Mise hors service** : pour mettre la télécommande hors service, vous devez retirer la pile de son logement.

Pour préserver la pile, il est recommandé de mettre hors service la télécommande dès que vous ne l'utilisez plus.

▪ Mettre en/hors service le collier EASY DOG

Un aimant situé dans la télécommande EASY DOG SOFT ou EASY DOG PULSE permet de mettre en ou hors service le collier EASY DOG.

- **Mise en service** : mettre en contact le repère rond situé sur le côté de la télécommande avec le repère blanc du collier pendant une durée de **1 seconde** (cf. Fig. 6). Le voyant du collier s'allume puis clignote en vert : le collier EASY DOG est en **Marche**.
- **Mise hors service** : mettre en contact le repère rond situé sur le côté de la télécommande avec le repère blanc du collier pendant une durée de **1 seconde** (cf. Fig. 6). Le voyant du collier passe de la phase clignotement vert au rouge continu, puis il s'éteint : le collier EASY DOG est à l'**Arrêt**.

Pour préserver la pile, il est recommandé de mettre hors service le collier dès que vous ne l'utilisez plus.

Fig. 6



▪ Codage de la télécommande EASY DOG SOFT ou EASY DOG PULSE avec le collier EASY DOG

Le codage de la télécommande avec le collier permet de faire fonctionner votre télécommande avec le collier fourni.

IMPORTANT : avant de débiter le codage (première mise en service du collier ou recodage), assurez-vous qu'aucune autre personne proche de vous n'utilise son ensemble EASY DOG ou tout autre produit de la gamme NUM'AXES : votre collier pourrait enregistrer le code de cette télécommande voisine. Si cela se produit, procédez au recodage de la télécommande avec le collier.

PROCEDURE DE CODAGE LORS DE LA 1^{ère} MISE EN SERVICE :

1. Pour procéder au codage, la télécommande doit être en service (pile insérée dans son logement).
2. Mettre en service le collier : mettre en contact le repère rond situé sur le côté de la télécommande avec le repère blanc du collier pendant 1 seconde (cf. Fig. 6).
3. Eloigner la télécommande du collier.
4. Appuyer sur la touche  de la télécommande. Un bip sonore est émis, le collier est **codé** avec votre télécommande.

PROCEDURE DE RECODAGE (pour tous les codages autres que celui effectué lors de la 1^{ère} mise en service) :

1. Pour procéder au recodage, la télécommande doit être en service (pile insérée dans son logement).
2. Collier **en position « hors service » (voyant éteint)** : mettre en contact le repère rond situé sur le côté de la télécommande avec le repère blanc du collier **pendant 6 secondes consécutives**. Le voyant du collier s'allume en vert fixe, puis passe au rouge clignotant.
3. Eloigner la télécommande du collier.
4. Appuyer sur la touche  de la télécommande. Un bip sonore est émis, le collier est **recodé** avec votre télécommande.

▪ **Reprogrammer un collier EASY DOG**

Vous pouvez recoder votre collier EASY DOG **indéfiniment, soit avec la même télécommande, soit avec une nouvelle télécommande** (cf. § procédure de recodage).

• **Utilisation de la télécommande EASY DOG SOFT**

La télécommande EASY DOG SOFT est conçue pour piloter un collier.

❖ **Touche : avertissement sonore**

L'appui sur la touche bip sonore  vous permet de commander à distance un avertissement sonore sur le collier. Il n'y a pas de limitation de temps pour cette fonction : des bips sonores sont émis par le collier tant que vous appuyez sur cette touche.

Pendant toute la durée de l'appui sur cette touche, le témoin lumineux central de la télécommande s'allume.

Il est possible d'utiliser l'avertissement sonore de plusieurs façons en fonction de la méthode de dressage que vous utilisez. Il peut :

- servir à avertir le chien de son erreur,
- attirer son attention à distance, ...

Il est très important de toujours utiliser l'avertissement sonore de la même façon afin de ne pas perturber votre chien.

❖ **Touche : LED haute luminosité**

L'appui sur la touche  vous permet de déclencher à distance le clignotement d'une LED haute luminosité rouge sur le collier pendant une durée définie d'environ 8 minutes.

Un nouvel appui sur la touche  avant que les 8 minutes ne soient écoulées permet d'éteindre la LED.

Lors de l'appui sur cette touche, le témoin lumineux central de la télécommande s'allume brièvement.

❖ **Touche **V** : vibration courte**

L'appui sur la touche **V** (vibreur court) vous permet de commander à distance une vibration courte d'une durée d'environ 1 seconde au niveau du collier.

Lors de l'appui sur cette touche, le témoin lumineux central de la télécommande s'allume brièvement.

Il est possible d'utiliser la vibration courte de plusieurs façons en fonction de la méthode de dressage que vous utilisez. Elle peut :

- servir à avertir le chien de son erreur,
- attirer son attention à distance, ...

Il est très important de toujours utiliser la vibration de la même façon afin de ne pas perturber votre chien.

❖ Touche V V V : vibration longue

L'appui sur la touche **V V V** (vibreur long) vous permet de commander à distance une vibration longue au niveau du collier d'une durée équivalente à celle de l'appui sur la touche (mais limitée à 8 secondes maximum).

Pendant toute la durée de l'appui sur cette touche, le témoin lumineux central de la télécommande s'allume.

Il est possible d'utiliser la vibration longue de plusieurs façons en fonction de la méthode de dressage que vous utilisez. Elle peut :

- servir à avertir le chien de son erreur,
- attirer son attention à distance, ...

Il est très important de toujours utiliser la vibration de la même façon afin de ne pas perturber votre chien.

● Utilisation de la télécommande EASY DOG PULSE

La télécommande EASY DOG PULSE est conçue pour piloter un collier.

❖ Touche : avertissement sonore

L'appui sur la touche bip sonore  vous permet de commander à distance un avertissement sonore sur le collier. Il n'y a pas de limitation de temps pour cette fonction : des bips sonores sont émis par le collier tant que vous appuyez sur cette touche.

Pendant toute la durée de l'appui sur cette touche, le témoin lumineux central de la télécommande s'allume.

Il est possible d'utiliser l'avertissement sonore de plusieurs façons en fonction de la méthode de dressage que vous utilisez. Il peut :

- servir à avertir le chien de son erreur,
- attirer son attention à distance, ...

Il est très important de toujours l'utiliser de la même façon afin de ne pas perturber votre chien.

❖ Touche : LED haute luminosité

L'appui sur la touche  vous permet de déclencher à distance le clignotement d'une LED haute luminosité rouge sur le collier pendant une durée définie d'environ 8 minutes.

Un nouvel appui sur la touche  avant que les 8 minutes ne soient écoulées permet d'éteindre la LED.

Lors de l'appui sur cette touche, le témoin lumineux central de la télécommande s'allume brièvement.

❖ Touche V V V : vibration longue

L'appui sur la touche **V V V** (vibreur long) vous permet de commander à distance une vibration longue au niveau du collier d'une durée équivalente à celle de l'appui sur la touche (mais limitée à 8 secondes maximum).

Pendant toute la durée de l'appui sur cette touche, le témoin lumineux central de la télécommande s'allume.

Il est possible d'utiliser la vibration longue de plusieurs façons en fonction de la méthode de dressage que vous utilisez. Elle peut :

- servir à avertir le chien de son erreur,
- attirer son attention à distance, ...

Il est très important toujours de l'utiliser de la même façon afin de ne pas perturber votre chien.

❖ Touche **S** : stimulations progressives

L'appui sur la touche **S** vous permet de mettre en garde à distance votre chien par l'envoi de stimulations électrostatiques progressives délivrées par les deux électrodes du collier.

5 niveaux sont disponibles (niveau 1 : stimulation faible – niveau 5 : stimulation forte).

Lors de l'appui sur la touche **S**, les témoins lumineux rouges de la télécommande s'allument (de 1 à 5 en fonction du niveau de stimulation atteint).

Le niveau de stimulation augmente **automatiquement** en fonction de la durée de l'appui sur la touche **S**.

Quand vous relâchez la touche **S**, le niveau de stimulation décroît palier par palier.

Si vous appuyez plus de 8 secondes sur la touche **S**, le collier se met obligatoirement en sécurité pendant quelques secondes puis il redémarre normalement.

• Usure/remplacement de la pile de la télécommande EASY DOG SOFT ou EASY DOG PULSE

Pour pouvoir contrôler l'état de la pile, observez les témoins lumineux situés en façade de la télécommande. Si, après l'appui sur une des touches, **les 5 témoins lumineux** de la télécommande **clignotent 3 fois rapidement**, cela signifie que la pile est faible. **Ne tardez pas à la remplacer.**

En cas d'usure de la pile, les performances de la télécommande (portée radio) se trouvent diminuées.

NUM'AXES vous recommande d'utiliser des piles de même modèle et de même marque que celles qui vous ont été fournies lors de l'achat de votre produit. Des piles d'autres marques pourraient ne pas fonctionner ou ne pas être totalement compatibles avec votre produit.

Vous pouvez vous procurer les piles adéquates auprès de NUM'AXES ou de votre distributeur.

Remplacez la pile usagée en procédant de la façon suivante :

- Au dos de la télécommande, ouvrez la trappe à pile à l'aide d'une pièce de monnaie.
- Enlevez la pile usagée.
- Insérez la pile neuve (3 V Lithium CR2032) dans son emplacement (**le « + » inscrit sur la pile doit être visible** - cf. Fig. 7).
- Repositionnez la trappe à pile puis revissez-la en utilisant une pièce de monnaie.
- Vérifiez le bon fonctionnement de votre télécommande.

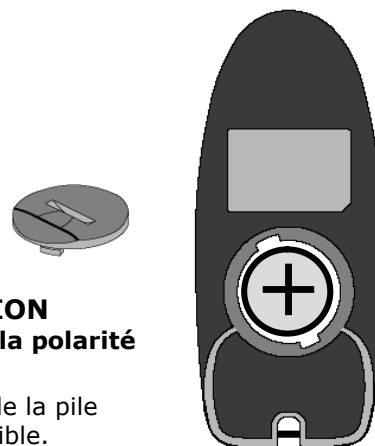

Fig. 7

Mise en place ou remplacement de la pile dans la télécommande EASY DOG SOFT ou EASY DOG PULSE

ATTENTION
Respectez bien la polarité

Le signe « + » de la pile doit être visible.

• Usure/remplacement de la pile du collier EASY DOG

Pour contrôler l'état de la pile, observez le voyant lumineux de mise en/hors service situé en façade du collier :

- La pile est en bon état : clignotement lent vert.
- La pile est faible : clignotement rapide rouge. Prévoyez sans tarder le remplacement de la pile usagée. Remplacez-la par une pile neuve de même type (3 V Lithium CR2 - cf. § Première mise en service : mise en place de la pile dans le collier EASY DOG) puis vérifiez le bon fonctionnement du collier.

NUM'AXES vous recommande d'utiliser des piles de même modèle et de même marque que celles qui vous ont été fournies lors de l'achat de votre produit. Des piles d'autres marques pourraient ne pas fonctionner ou ne pas être totalement compatibles avec votre produit.

Vous pouvez vous procurer les piles adéquates auprès de NUM'AXES ou de votre distributeur.

• **Changement des électrodes du collier EASY DOG PULSE**

Deux jeux d'électrodes de longueurs différentes sont livrés d'origine avec le collier EASY DOG PULSE.



La longueur des électrodes doit être suffisante pour faire un bon contact avec la peau du chien et pour que le collier EASY DOG PULSE fonctionne correctement.

Si votre chien a des poils longs et que les électrodes courtes montées en usine ne conviennent pas, remplacez-les par les électrodes longues fournies avec les accessoires.

Un serrage modéré à la main sans outil est suffisant (ne pas utiliser de clé).



• **Vérification du bon fonctionnement de votre ensemble EASY DOG SOFT**

Vous pouvez à tout moment vérifier le bon fonctionnement de votre ensemble EASY DOG SOFT de la façon suivante :

- Mettez la télécommande et le collier en marche.
- Testez les différentes fonctions du collier :
 - appuyez sur la touche  : le collier doit émettre des bips sonores.
 - appuyez sur la touche  : la LED haute luminosité doit s'allumer dans le collier.
 - appuyez sur la touche **V V V** : le collier doit vibrer pendant une durée équivalente à celle de l'appui sur la touche (8 secondes maximum).
 - appuyez sur la touche **V** : le collier doit émettre une vibration d'environ 1 seconde.

• **Vérification du bon fonctionnement de votre ensemble EASY DOG PULSE**

Vous pouvez à tout moment vérifier le bon fonctionnement de votre ensemble EASY DOG PULSE de la façon suivante :

- Avant d'effectuer cette opération, assurez-vous que votre collier est en position « arrêt » (voyant éteint).
- Vous pouvez alors placer chaque fil de la lampe néon test sous chacune des électrodes (en les dévissant puis en les revissant de façon à pincer les fils de la lampe test sous les électrodes).
- Mettez la télécommande et le collier en marche.
- Testez les différentes fonctions du collier :
 - Appuyez sur la touche  : le collier doit émettre des bips sonores.
 - Appuyez sur la touche  : la LED haute luminosité doit s'allumer dans le collier.
 - Appuyez sur la touche **V V V** : le collier doit vibrer pendant une durée équivalente à celle de l'appui sur la touche (8 secondes maximum).
 - Appuyez sur la touche **S** : la lampe test doit s'allumer.
- Avant de débrancher la lampe test, assurez-vous que votre collier est en position « arrêt » (voyant éteint).

• **Pour obtenir les meilleures performances**

Les consignes de dressage que vous adressez à votre chien sont transmises de la télécommande vers le collier par des ondes radio.

Ces ondes radio sont sensibles et « portent » à une distance pouvant atteindre 200 mètres environ (distance variable en fonction de l'environnement et du relief dans lequel vous évoluez).

Les performances de votre ensemble EASY DOG SOFT ou EASY DOG PULSE seront optimales si vous respectez les recommandations suivantes :

- Pour obtenir une portée radio satisfaisante, tenez votre télécommande de façon à bien dégager la partie située au-dessus des témoins lumineux.
- Orientez toujours le collier autour du cou du chien de la façon suivante : le témoin lumineux Marche/Arrêt est visible, il n'est pas en contact avec le poitrail du chien.
- Contrôlez l'état des piles de la télécommande et du collier avant d'utiliser l'appareil et remplacez-les dès que le niveau de charge est faible.
- Les performances des piles se dégradent légèrement sous des températures inférieures à 0°C. Gardez si possible votre télécommande au chaud (par exemple dans une poche intérieure) avant de l'utiliser.

• Ajustement du collier

La sangle doit être ajustée de façon à ce que les électrodes soient bien en contact avec la peau du chien.

- **Si la sangle est trop lâche, le collier ne fonctionnera pas correctement. De plus, il risque de bouger et les frottements répétés peuvent irriter la peau de votre chien.**
- **Si la sangle est trop serrée, le chien aura des difficultés à respirer.**

La sangle est bien réglée quand vous pouvez passer deux doigts entre la sangle et le cou de votre chien.

Évitez de laisser le collier positionné au même endroit pendant plusieurs heures d'affilée car cela peut causer des irritations. Si votre chien doit porter le collier pendant de longues périodes, changez-en régulièrement l'emplacement autour de son cou.

Ne laissez pas le collier plus de 8 heures par jour au cou de votre animal et profitez de la pose ou du retrait du collier pour vérifier qu'il n'a aucun signe d'irritation.

• L'initiation au collier d'éducation

- La période d'initiation peut commencer sur un jeune chien âgé d'au moins 6 mois et ayant reçu une éducation de base composée des rudiments de dressage : « assis », « couché » ainsi qu'un rappel minimum.
- Nous vous recommandons de ne pas mettre le collier sur un chien en mauvaise santé (problèmes cardiaques, épilepsie et autres) ou ayant des troubles du comportement.
- Une période d'adaptation au collier est nécessaire : au début, mettez le collier au cou de votre chien lors de vos sorties mais sans l'utiliser afin qu'il s'y habitue.
- Ne brûlez pas les étapes pour une éducation positive et sereine :
 - Choisissez un terrain familier que votre chien a l'habitude de fréquenter.
 - Choisissez le bon moment pour déclencher un avertissement sonore, une vibration ou une stimulation : c'est-à-dire au moment précis où votre chien commet la faute et non après.
 - Encouragez votre chien par des caresses, des flatteries verbales : il comprendra plus rapidement et sa volonté d'obéir ne fera que s'accroître.
- N'hésitez pas à faire appel aux conseils d'un dresseur professionnel pour un dressage adapté à votre chien.

• Précautions d'emploi

- **Le collier EASY DOG est un produit parfaitement étanche à l'immersion.** Votre chien peut traverser les cours d'eau sans souci. Afin de préserver l'étanchéité de votre collier, il est fortement recommandé d'en changer le joint chaque année.
- **Les télécommandes EASY DOG SOFT et EASY DOG PULSE sont étanches au ruissellement (mais pas à l'immersion) :** elles sont prévues pour rester un court instant sous la pluie. Mettez-les à l'abri de l'eau dès que possible. Si votre télécommande tombe dans une flaque d'eau, celle-ci risque d'être endommagée de façon irréversible.
- Nous déconseillons le port d'une médaille, d'un collier métallique ou de tout autre collier quand votre chien porte son collier d'éducation EASY DOG.
- Évitez d'approcher la télécommande trop près d'objets sensibles aux champs magnétiques : celle-ci intègre un aimant permanent qui risquerait de les endommager de façon irréversible.
- Prenez soin de ne pas stocker ou ranger l'appareil dans des endroits exposés à une température élevée.
- Dans le cas d'une non utilisation prolongée supérieure à trois mois environ, il est recommandé de **retirer la pile de la télécommande et du collier.** Le codage collier/télécommande est conservé pendant de nombreux mois même en l'absence de la pile.
- Les piles doivent être changées tous les 2 ans même si l'appareil n'a pas été utilisé pendant de longues périodes.
- Ne laissez jamais de piles usagées dans la télécommande ou le collier : elles peuvent endommager votre produit.
- Ne laissez pas votre ensemble EASY DOG SOFT ou EASY DOG PULSE à la portée des enfants. Ne le considérez pas comme un jouet pour vos enfants ou vous-même.

• Entretien

- Évitez d'utiliser des liquides volatils tels que du diluant ou du benzène pour nettoyer l'appareil. Essuyez-le avec un linge doux trempé d'une solution détergente neutre.
- Afin de préserver l'étanchéité de votre collier, il est fortement recommandé d'en changer le joint chaque année.
- La sangle peut être lavée à la main avec de l'eau savonneuse.

• **En cas de dysfonctionnement**

Avant d'attribuer une panne à l'appareil, prenez soin de relire ce guide et **assurez-vous que le problème n'est pas dû à une pile faible ou à des erreurs d'utilisation.**

En cas de problème, procédez à un recodage du collier avec la télécommande (cf. § Procédure de recodage).

Procédez éventuellement à un reset du collier EASY DOG en procédant de la façon suivante :

- ôtez la pile de son logement,
- avec un objet métallique (par ex. tournevis, ciseaux), mettez en liaison les 2 supports de pile pendant environ 2 secondes (cf. Fig. 8),
- insérez à nouveau la pile : vous devez entendre un bip sonore indiquant une mise en place correcte de la pile,
- remettez votre collier EASY DOG en service à l'aide de la télécommande.

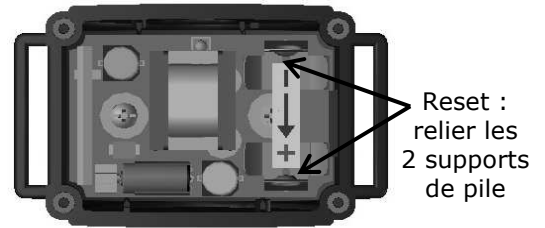

Fig. 8

Si le problème persiste, appelez le **service après-vente NUM'AXES au 02 38 63 64 40.** Avec l'aide de nos techniciens, de nombreux problèmes peuvent être résolus par téléphone.

Selon l'ampleur du dysfonctionnement, vous devrez peut-être retourner votre produit au service après-vente NUM'AXES afin qu'il soit réparé et testé.

NE RETOURNEZ PAS VOTRE PRODUIT A VOTRE DISTRIBUTEUR.

Retournez-le à l'adresse suivante :

NUM'AXES
ZAC des Aulnaies
745 rue de la Bergeresse
BP 30157
45161 OLIVET CEDEX - FRANCE

Pour toutes réparations, le service après-vente NUM'AXES a impérativement besoin :

- de votre produit complet
- de la preuve d'achat (facture ou ticket de caisse)

Si vous omettez l'un de ces éléments, le service après-vente NUM'AXES vous facturera la réparation.

Une somme forfaitaire de 25 € TTC sera facturée en cas de retour SAV non justifié (par exemple pile hors service, pile mise en place dans le mauvais sens, codage ou recodage télécommande/collier non effectué).

- **Caractéristiques techniques**

	Télécommande EASY DOG SOFT/EASY DOG PULSE	Collier
Alimentation	1 pile lithium 3 V type CR2032	1 pile lithium 3 V type CR2
Autonomie	environ 6 mois en veille environ 1 mois ½ en usage intensif	environ 7 mois en veille environ 2 mois en fonctionnement intensif
Fréquence (Puissance)	869,525 MHz (25 mW)	869,525 MHz
Antenne	Intégrée	Intégrée
Portée radio	200 m environ	
Étanchéité	Au ruissellement	A l'immersion
Sécurité et codage radio	Assurés par microcontrôleur	Assurés par microcontrôleur
Témoin d'usure des piles	Par témoins lumineux	Par témoin lumineux
Niveaux de stimulation	EASY DOG SOFT : pas de stimulations EASY DOG PULSE : 5	
Température d'utilisation	Entre - 20°C et +40°C	Entre - 20°C et +40°C
Dimensions	98 mm x 42 mm x 17 mm	68 mm x 43 mm x 38 mm
Poids (avec la pile)	36 g	75 g (sans la sangle) Collier réglable à l'encolure de 20 à 50 cm

- **Garantie**

NUM'AXES garantit le produit contre les défauts de fabrication pendant les 2 années qui suivent l'acquisition. Les frais de transport aller et retour du produit sont à la charge exclusive de l'acheteur.

- **Conditions de garantie**

1. La garantie sera assurée uniquement si la preuve d'achat (facture ou ticket de caisse) est présentée sans rature à NUM'AXES.
2. Cette garantie ne couvre aucun des points suivants :
 - le renouvellement des piles
 - le remplacement de la sangle
 - les risques de transport directs ou indirects liés au retour du produit chez NUM'AXES
 - l'endommagement du produit résultant :
 - de la négligence ou faute de l'utilisateur
 - d'une utilisation contraire aux instructions ou non prévue
 - de réparations faites par des réparateurs non agréés
 - la perte ou le vol
3. Si le produit est reconnu défectueux, NUM'AXES le réparera ou l'échangera selon son choix.
4. NUM'AXES garantit le délai d'intervention de 48 heures (hors délais postaux).
5. NUM'AXES ne pourra être tenu pour responsable des dommages qui pourraient résulter d'une mauvaise utilisation ou d'une panne du produit.
6. NUM'AXES se réserve le droit de modifier les caractéristiques de ses produits en vue d'y apporter des améliorations techniques ou de respecter de nouvelles réglementations.
7. Les informations contenues dans ce guide peuvent faire l'objet de modifications sans préavis.
8. Photos et dessins non contractuels.

- **Accessoires**

Vous pouvez vous procurer les accessoires (piles, sangle, électrodes ...) à tout moment auprès de NUM'AXES ou de votre distributeur.

- **Collecte et recyclage de votre appareil en fin de vie**



Le pictogramme  apposé sur votre produit signifie que l'équipement ne peut être mêlé aux ordures ménagères.

Il doit être remis à un point de collecte approprié pour le traitement, la valorisation et le recyclage des déchets électroniques ou rapporté chez votre distributeur.

En adoptant cette démarche, vous faites un geste pour l'environnement, vous contribuez à la préservation des ressources naturelles et à la protection de la santé humaine.

Pour plus d'informations sur les lieux de collecte des équipements usagés, vous pouvez contacter votre mairie, le service des traitements de déchets ménagers ou nous retourner le produit.

L'éco-participation, un geste citoyen pour notre environnement

À partir du 15 novembre 2006, lorsque vous achetez un nouvel appareil électrique ou électronique, en payant une «**éco-participation**», vous participez au financement de la collecte et du recyclage d'un ancien équipement équivalent.

Montant hors éco-participation + Eco-participation = Prix de l'appareil

Ne jetez plus vos anciens appareils, rappez-les dans un point de collecte

PARTENAIRE

Eco-systèmes



745 rue de la Bergeresse – Z.A.C. des Aulnaies – B.P. 30157
45161 OLIVET CEDEX - FRANCE
Tél + 33 (0)2 38 63 64 40 / Fax +33 (0)2 38 63 31 00

info@numaxes.com

www.numaxes.com

